

# ✦ КРІЙ СОРОЧОК ✦

На схемах крою контури деталей зображено лініями темно-синього кольору, центральні осьові лінії та лінії серединного згину полотна позначені пунктиром чорного кольору. Червоними стрілками вказано напрямок ниток основи тканини. Відрізками різного, попарно однакового кольору зображено ділянки деталей крою, які мають зшиватись. У загальних рекомендаціях до традиційних кроїв та на схемах крою сорочок для певних розмірів цифри вказуються у сантиметрах без припусків на шви, показники останніх визначаються безпосередньо для кожного типу крою.

Перша схема традиційного крою для чоловічої сорочки «в перекидку» наводиться на малюнку нижче. Такий універсальний крій із розрізом (розпіркою) посередині — найрозповсюдженіший; автентичний варіант подібної сорочки без коміра та манжет, подекуди й без бічних клинців називається «чумацькою сорочкою» або «чумачкою».

На малюнку короткими штрихами позначені місця призбирування — стягування низу рукавів до розміру довжини манжети.



Схема традиційного крою «в перекидку» для чоловічої сорочки. Деталі крою (позначені цифрами в кружечках): 1 — пілочка, 1 деталь; 2 — спинка, 1 деталь; 3 — рукав, 2 деталі; 4 — бічний клин, 4 деталі; 5 — ластка, 2 деталі; 6 — манжета, 2 деталі; 7 — комір, 1 деталь

## *Рекомендації для конструювання схеми наведеного крою за індивідуальними розмірами*

Основна деталь (станок) може бути суцільнокроєною або складатися з двох частин — пілочки й спинки, з'єднаних прямими плечовими швами. Довжина пілочки 1 відповідає довжині спинки 2 (на схемах ці розміри пронумеровані цифрами у кружечках) визначається виміром від найвищої плечової точки біля основи шиї донизу, до бажаної довжини сорочки. Довжина сорочки залежить зокрема від способу її носіння: якщо вона буде заправлятися, то її слід робити довшою, до початку стегон. Якщо ж сорочка буде носитися «на випуск» — можна робити коротшою. У деяких регіонах чоловіки носили досить короткі сорочки, які іноді сягали лише до талії. Ширина станка (пілочки й спинки) 3, як правило, приймається рівною половині об'єму грудей; її можна приймати й рівною ширині плечей.

Довжина рукава 4 відповідає відстані від верхньої точки плеча до зап'ястка (вимірюється при трішки зігнутій руці, сантиметрова стрічка проходить по згнутому лікті), за бажання її можна зменшувати чи збільшувати. Ця величина обраховується й іншим способом: вимірюється довжина плеча — руки від верхньої бічної точки біля шиї до зап'ястка руки — і віднімається від неї ширина плеча, що утвориться на пілочці після конструювання вирізу горловини. Ширина рукавів 5 приймається рівною обхвату руки у плечовій зоні із додаванням припуску на вільне облягання. Якщо сорочка буде шитися з ластками, то цей припуск може бути невеликим, у межах 4—5 см; якщо ж статура дозволяє шити сорочку без ласток, то припуск на вільне облягання рукавів потрібно збільшувати.

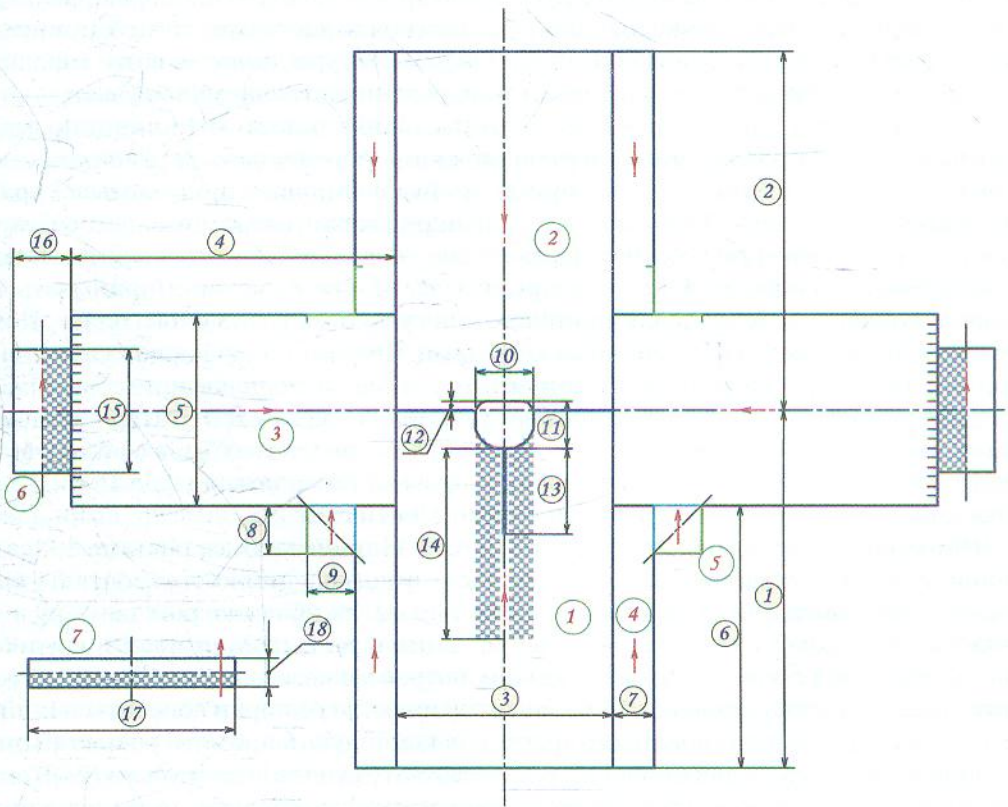
Об'ємну форму такому крою забезпечують бічні вставки — 4 клинці прямокутної форми. За розмірами вони рівні, довжина 6 визначається різницею між довжиною пілочки й половиною ширини рукава, а ширина 7 приймається з урахуванням наступного. Традиційний крій передбачає достатній запас об'єму, оскільки одягаються такі сорочки через голову, наскрізна застібка відсутня. Тому для зручності одягання й носіння припуск на вільне облягання приймається значно більшим, ніж зазвичай прийнято для сучасного розпашного одягу. Цей припуск формується власне бічними клинцями. Ширина однієї пари таких клинців має становити не менше  $\frac{1}{3}$  від об'єму грудей. Її моделювання для збільшення виконується залежно від індивідуальних особливостей статури (її «ширини у профіль»). Квадратні вставки (ластки) забезпечують об'єм в зоні плечей, їхні розміри (на схемі 8—9) для чоловічих сорочок становлять від 8 до 16 см. Для середніх розмірів будуть достатніми ластки  $10 \times 10$  см.

Ширина вирізу горловини 10 та його висота 11 приймаються рівними  $\frac{1}{3}$  від ширини станка. Зміщення 12 вищої точки вирізу від серединної горизонталі у бік спинки становить 2,5—3 см. Глибина розпірки 12, як правило, рівна виміру від нижньої передньої точки шиї (яремної западини) до середини висоти грудей, але залежно від смаків та індивідуальних потреб може зменшуватися чи збільшуватися. Довжина вишивки 14 на погрудді навколо розпірки обирається індивідуально, для статури середнього зросту її рекомендують приймати рівною 40 см.

Манжети кроються довжиною 15, рівною обхвату кулака із припуском (2—3 см) на вільне проходження руки. Якщо ж вони матимуть застібку, то ця довжина відповідатиме об'єму зап'ястка із додаванням припуску на вільне облягання та величину ділянок для розміщення петель і гудзиків, що разом становить близько 5—6 см. Ширина манжети 16, як правило, рівна подвійній висоті вишивки

на ньому + 2—3 см на згин залежно від способу його додаткового оздоблення — зубцювання, фіксації стебнівкою тощо. Довжина коміра 17 приймається рівною обхвату шиї біля її основи із додаванням припуску (2—3 см) на вільне облягання. Висота 18 рівна подвійній висоті вишивки на ньому із урахуванням висоти додаткового оздоблення верхнього згину-пруткування, зубцювання, циркування, вистігу тощо.

Традиційний крій за наведеною схемою оптимальний для ручного з'єднання деталей способом змережування. На обробку і підгини всіх зрізів додаються припуски приблизно 1,5 см, на підгин низу — від 3 до 5 см.

Такий крій найкраще пасуватиме для стандартної статури малих і середніх розмірів. Для великих розмірів і статур із відхиленнями від норми його зазвичай розробляють індивідуально. Схема елементів крою, які можна моделювати, наводиться на наступному малюнку. Якщо центральний розріз (розпірка) буде не просто обметуватися через край, а оброблятиметься із підгином, то на передній деталі станка (пілочці) по серединній вертикалі необхідно додати припуск, рівний 7—10 см, на таку технологічну обробку. На схемі його половина позначена цифрою 1 у кружечку. Центральна половина цього припуску вирізається на глибину 3, рівну глибині розпірки. На схемі вимір 2 рівний половині виміру 1. Краї вирізу обметуються, підгинаються й підрублюються (частина пілочки, зафарбована блакитним кольором), а нижче розпірки вертикальні згини тканини змережуються (zig'zag' червоного кольору) на потрібну висоту, утворюючи на ділянці, зафарбованій жовтим, закриту бантову складку. Таким технологічним прийомом забезпечується ще й додаткове моделювання об'єму в зоні живота за рахунок незшитих частин цієї складки.

На спинці додатковий об'єм формується центральним припуском шириною від 8 до 15 см (на схемі його половина 4), у середньому для цього достатньо розширення на 10—12 см. Він або призбирується по задньому вирізі горловини, або закладається у центральну бантову складку (жовта ділянка) і змережується на висоту 5, рівну 10—12 см (червоний zig'zag'). Цим технологічним прийомом сорочці додавали об'ємності в плечовій зоні спинки, необхідної для статур атлетичної будови.

За бажанням і необхідністю прямий традиційний крій станка розширювався або звужувався від пройми донизу. Розширення виконувалося за рахунок бічних клинців, розмір 6 приймався рівним 2,5—3 см, клин розширювався тільки з одного боку — того, що зшивався із деталями станка (пілочкою чи спинкою), самі деталі пілочки-спинки при цьому не коригували, залишали із прямими вертикальними зрізами. Звуження виконувалося за рахунок зменшення нижньої ширини пілочки і спинки також на величину, рівну 2,5—3 см (розміри із позначками 7 та 8), бічні клинці при цьому залишали прямокутними.

Для тих, хто хоче вишити чоловічу сорочку на основі сучасного крою (зі скошеними плечовими зрізами та лекальним окресленням пройми й верхнього окату рукава) нижче подається схема крою на середній розмір. Зверніть увагу: пілочка та спинка зображені складеними навпіл по вертикалі полотна, відповідно виміри ширини вказано для половини цих деталей.

Припуски на шви приймаються залежно від того, яким способом буде зшиватися сорочка. Якщо звичайним швом, то до всіх зрізів слід додати по 1—1,5 см, на підгин низу — 2,5—3 см. Якщо деталі крою будуть з'єднуватися подвійним запошивочним швом (білизновим), відповідно потрібно збільшувати чи зменшувати рекомендовані припуски для кожного зрізу індивідуально. Лініями

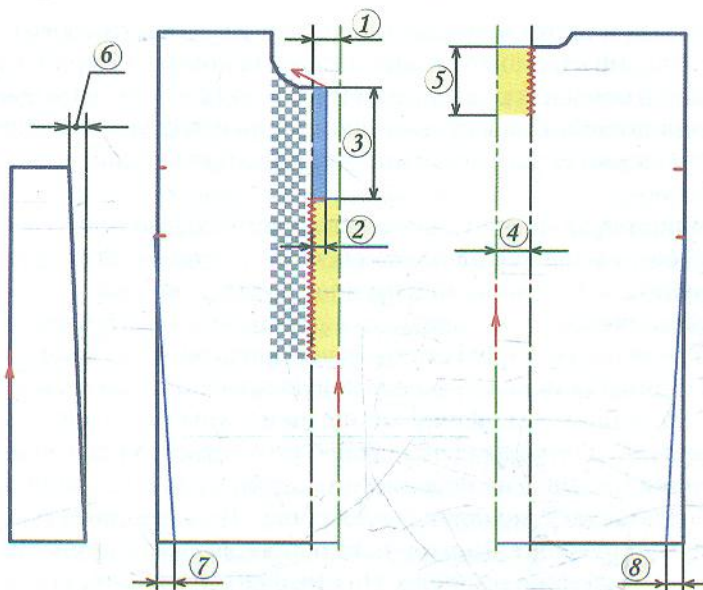

Схема моделювання елементів традиційного крою «в перекидку» для чоловічої сорочки. Зліва направо: бічний клин, половина крою пілочки, половина крою спинки

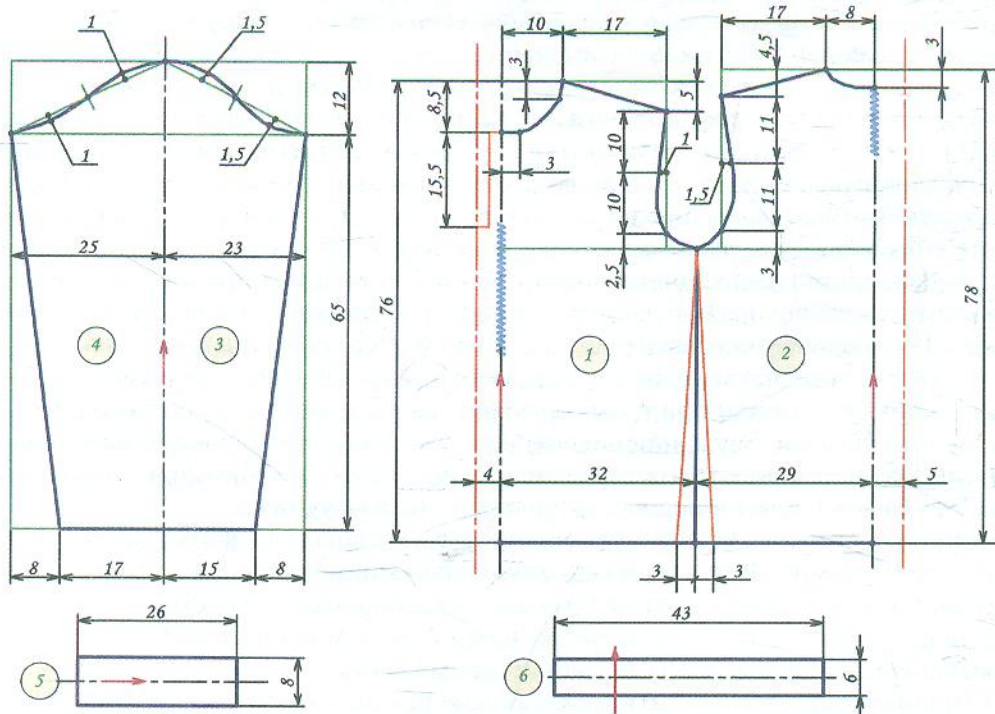

Схема сучасного крою чоловічої сорочки із моделюванням під вишиванку на середній зріст із обхватом грудей 100 см. Деталі крою (на схемі позначено цифрами в кружечках): 1 — пілочка, 1 деталь; 2 — спинка, 1 деталь; (3—4) — рукав, 2 деталі; 5 — манжета, 2 деталі; 6 — комір, 1 деталь. \*3 — передня частина рукава, 4 — його задня частина