

ЯК МАЛЮВАТИ: КАМІННЯ

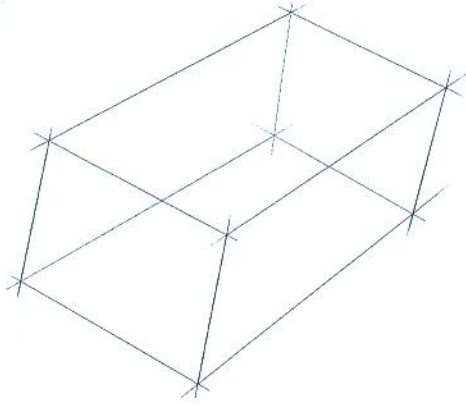

1. Щоб намалювати камінь, почни з легкого ескіза короткого паралелепіпеда – це базова форма цього ресурсу.

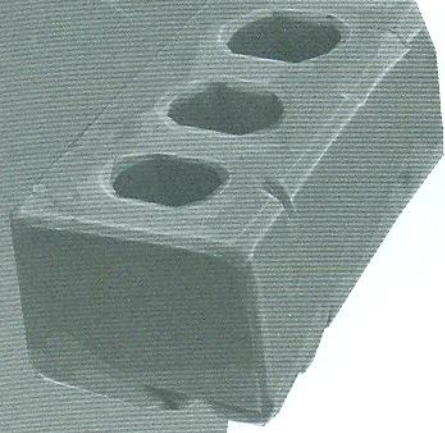
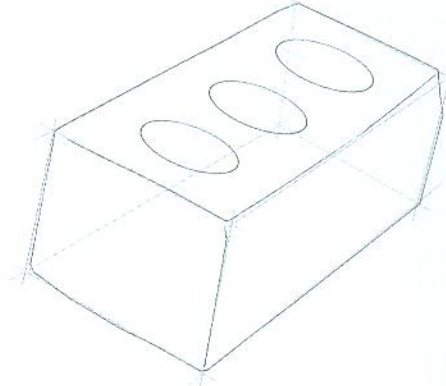

2. Заокругли кути і додай відколи. Намалюй три овали на однаковій відстані одне від одного – це будуть отвори.

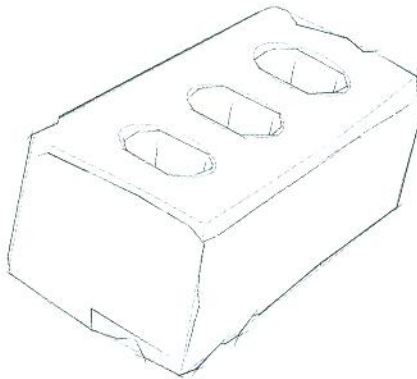

3. Зроби контури чіткішими, навівши зовнішні грані цеглини та додавши вибоїнки на краях і в отворах.

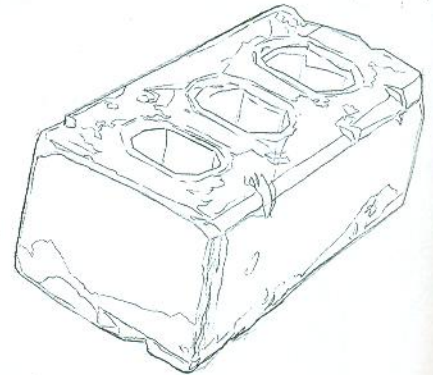

4. Домалюй ще кілька шербинок на камені, а потім легенько познач місця для різних відтінків: чорного, білого, темно-сірого й світло-сірого.

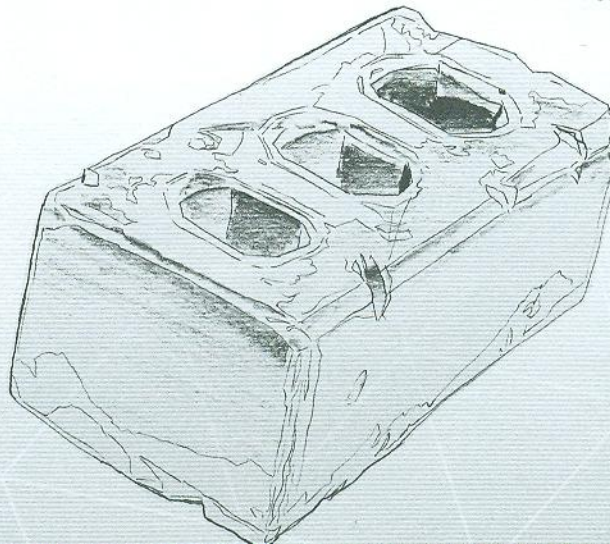

5. Заштрихуй позначені тіні чорним і темно-сірим, а решту каменя – світло-сірим відтінком.



ЯК МАЛЮВАТИ: ВАЖКИЙ ПІСТОЛЕТ

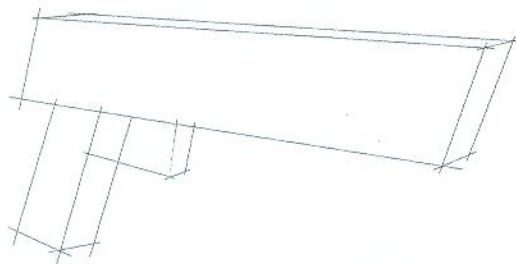

1. Почни зі загальної структури пістолета. Він складається з трьох паралелепіпедів, поєднаних між собою.

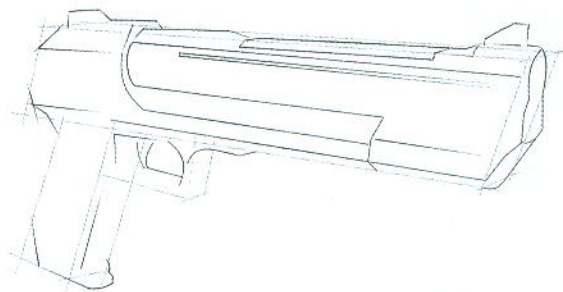

2. Згладь гострі кути, наведи контури, намітивши форму ствола, курка й руків'я.

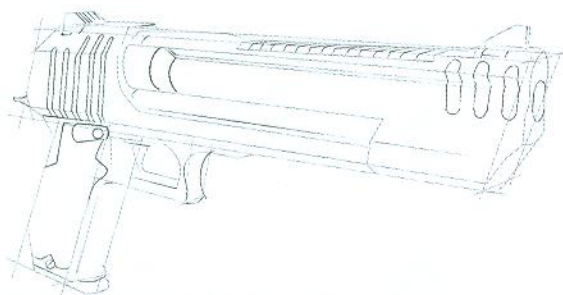

3. Легко накидай деталі на затворі й стволі, перш ніж малювати запобіжник і окреслювати форму руків'я.

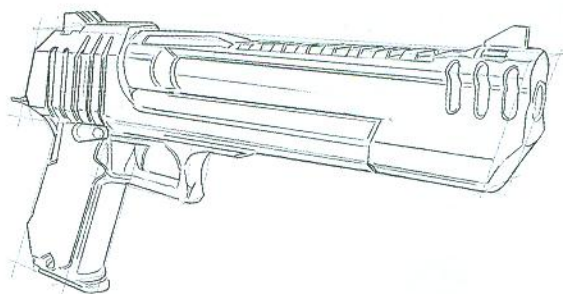

4. Якщо форма пістолета тебе задовольняє, наведи її контури й деталі чіткіше. Зітри усі схематичні лінії, які залишились.



5. Закінчи малюнок, надавши йому контрастності. Заштрихувуй ствол, повторюючи його форму, – це візуально видовжить її.

ЯК МАЛЮВАТИ:

АВТОМАТ

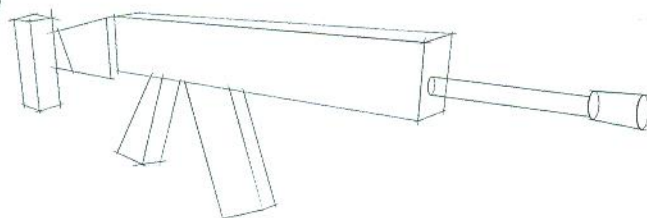

1. Спочатку скомпонуй автомат, поєднуючи паралелепіпеди й циліндри.

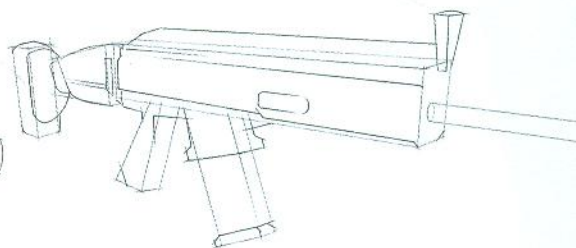

2. Тепер по цих формах намалюй контур автомата, заокругли кути і додай клинчик мушки.

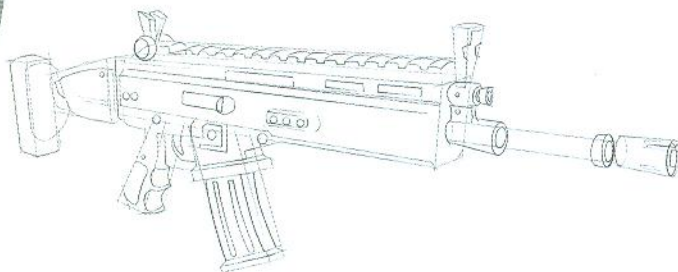

3. Чіткіше окресли магазин та спусковий гачок, додай ребра на верхній частині цівки.

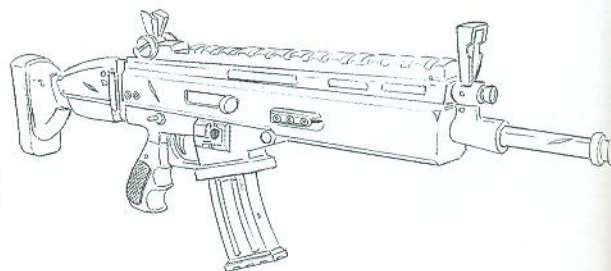

4. Виділи деталі автомата, зітри залишки уже не потрібних конструктивних ліній. Зафарбуй руків'я перехресним штрихуванням, щоб надати йому текстурності.



5. Наприкінці затушуй найтемніші місця темно-сірим і чорним. Додай світло-сірих тіней на стволі, залишивши решту без заповнення.

ЯК МАЛЮВАТИ: БУГІ-ВУГІ- БОМБА

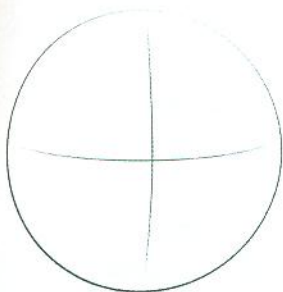

1. Щоб скомпонувати цю бомбу, спочатку просто намалюй коло, дуже легко наводячи праву верхню чверть, щоб вона була найсвітлішою.

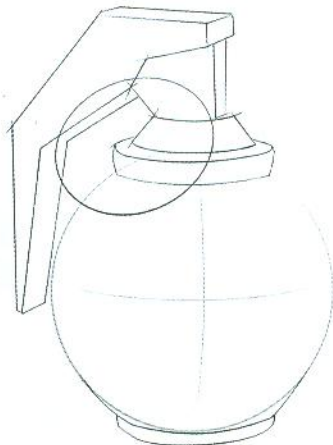

2. Домалюй детонатор, важіль, кільце. Поступово вибудовуй з кола форму бомби, перетворюючи його частини на різні фігури: циліндри, клини і кільце.

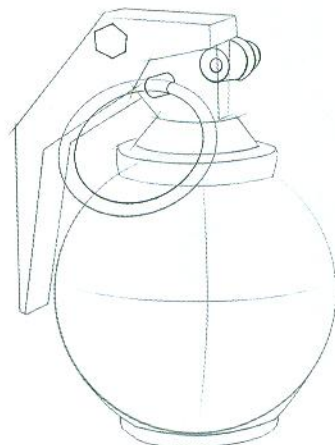

3. Додай невеличкий циліндр затиску і шестикутник фіксатора запобіжної чеки, перш ніж перейти до самого кільця чеки.

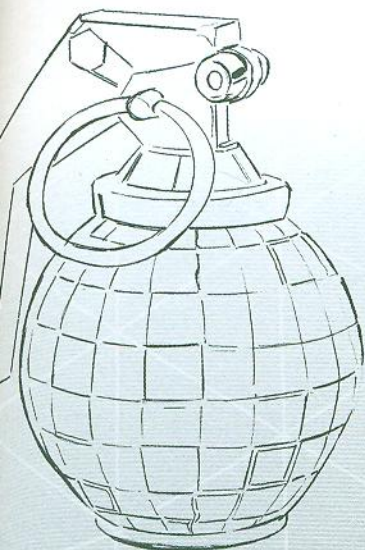

4. Переконавшись, що результат тобі подобається, чітко наведи контури гранати. Заповни поверхню квадратиками, щоб вона стала схожа на дискотечну кулю.



5. Насамкінець додай відтінків. Затушовувати корпус гранати досить весело – можна вибирати, де світлитимуться вогні диско.